

# mom כיסא אוכל לתינוק

דגם Q1

מדריך למשתמש

חשוב: קראו את ההוראות  
בקפידה. שמרו את המדריך  
אצלכם לעיון בעתיד.

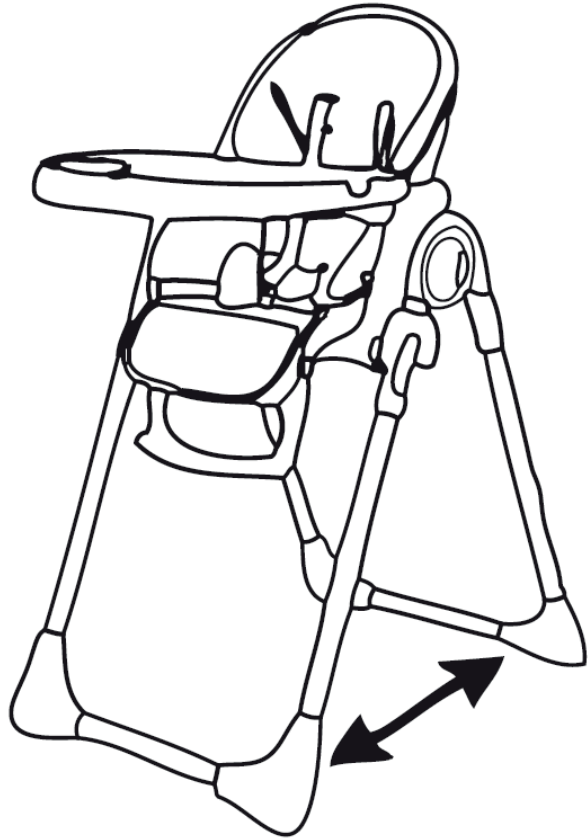

בטיחות ילדכם יכולה להיות בסכנה אם לא תפעלו על פי ההוראות

היבואן:

**שנר מוצרי תינוקות בע"מ**

המתכנן 25, אשקלון

שנת ייצור 2020

תוצרת סין

# אזהרה

- פעלו בהתאם להוראות היצרן.
  - אל תשאירו את ילדכם ללא השגחה.
  - ודאו שהחגורות מורכבות היטב על הכיסא.
  - אל תשתמשו בכיסא אלא אם כל הרכיבים שלו מורכבים ומכוונים היטב.
  - היו מודעים לסכנת אש חשופה ומקורות חום אחרים כמו אח חשמלי, גז, וכו' בקרבת כיסא האוכל.
- אין להשתמש בכסא הגבוה עד שהילד יכול לשבת ללא עזרה.**
- אל תשתמשו בכיסא האוכל אם הוא שבור, או אם חלקיו קרועים או חסרים.
  - מקמו את כיסא האוכל הרחק ממבנים יציבים וספסלים כדי למנוע פגיעה שנגרמת מנפילה וגישה לחפצים מסוכנים.
  - השתמשו בכיסא האוכל על גבי רצפה שטוחה וישרה ולא על גבי שולחן או מבנה כלשהו.
  - כדי להפחית מסכנת הפגיעה, מקמו את כיסא האוכל הרחק מרהיטים, קירות, משטחים ונוזלים חמים, כבלי וילונות וכבלי חשמן, ומקמו אותו הרחק מריהוט כאשר הוא אינו משמש ליד השולחן ללא המגש שלו.
  - הכיסא מיועד לילדים עד 20 ק"ג.
  - מנעו פציעות חמורות או מוות מנפילות או החלקות. תמיד השתמשו בחגורות הבטיחות.

- יש לקשור את הילד בכיסא האוכל בכל עת בעזרת חגורות הבטיחות, גם כשהכיסא מוטה וגם כשהוא זקוף. המגש אינו מיועד להחזיק את הילד בכיסא. מומלץ שכיסא האוכל ישמש במצב זקוף רק בקרב ילדים המסוגלים לשבת בעצמם.
- הכיסא מיועד לשימוש ילדים בגילאי 36 - 6 חודשים.
- ודאו שאתם מכירים את הוראות המוצר, ופתחו וקפלו את הכיסא בקלות, ולא בכוח.
- בדקו את כל החלקים ואת הכוונון שלהם, וודאו שכל התקני הנעילה נעולים לפני השימוש בכיסא.
- אל תניחו לילדכם לטפל / לשחק או להיתלות על הכיסא.
- כדי למנוע סכנת חנק, הסירו את כיסויי הפלסטיק לפני השימוש בכיסא. הכיסוי יושמד או יורחק מתינוקות וילדים.
- יש לוודא שכל הרתמות מותאמות לילד כראוי.

## תחזוקה סבירה

- לפני השימוש, בצעו בדיקת בטיחות כדי לוודא שהברגים והחלקים הקטנים שבכיסא אינם משוחררים ונופלים, שהמושב גמיש, שניתן לכוון אותו. אם הבדיקה לא תקינה, טפלו בכיסא.
- ניקוי הכרית: יש לנקות את הכרית תמיד כדי למנוע זיהומים בקרב ילדים.
- טיפול בגלגלים: נקו את הגלגלים באופן סדיר, הוסיפו שמן בצירים ובמתלים כדי להבטיח את גמישותם.
- ניקוי מסגרת הכיסא: לאחר האכילה, נקו את הכיסא בעזרת מטלית רכה. כדי למנוע השפעה לרעה על בריאות הילדים, אל תשתמשו בחומרים מסוכנים.
- ניקוי ריפוד הבד: הסירו את ריפוד הבד, נקו אותו בסבון עדין והשאירו אותו להתייבש באוויר.

## חלקים

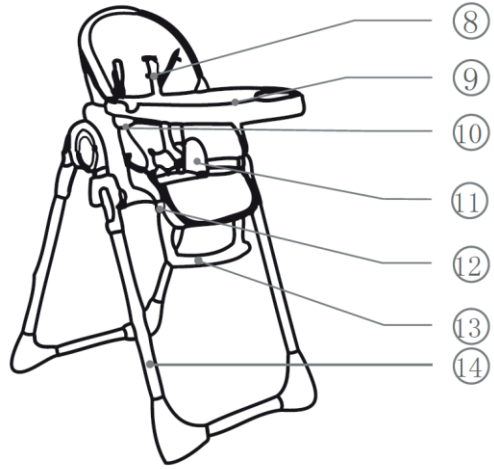
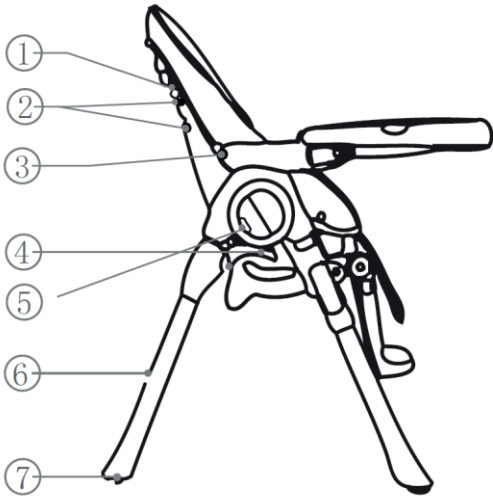

1. לחצן כוונון זווית גב המושב.
2. חריצים לחגורת הבטיחות.
3. ויים להחזקת הריפוד.
4. לחצן כוונון גובה המושב.
5. לחצן קיפול המסגרת.
6. חיבור מגש.
7. גלגל.
8. חגורה בעלת חמש נקודות עגינה.
9. מגש.
10. לחצן סיבוב המגש.
11. עמוד החלקה.
12. לחצן כוונון זווית הרגליים.
13. משענת רגל.
14. רגל הכיסא.

**⚠ חשוב: הרחיקו את התינוק  
מהכיסא במהלך ההרכבה.**

## התקנה ושימוש

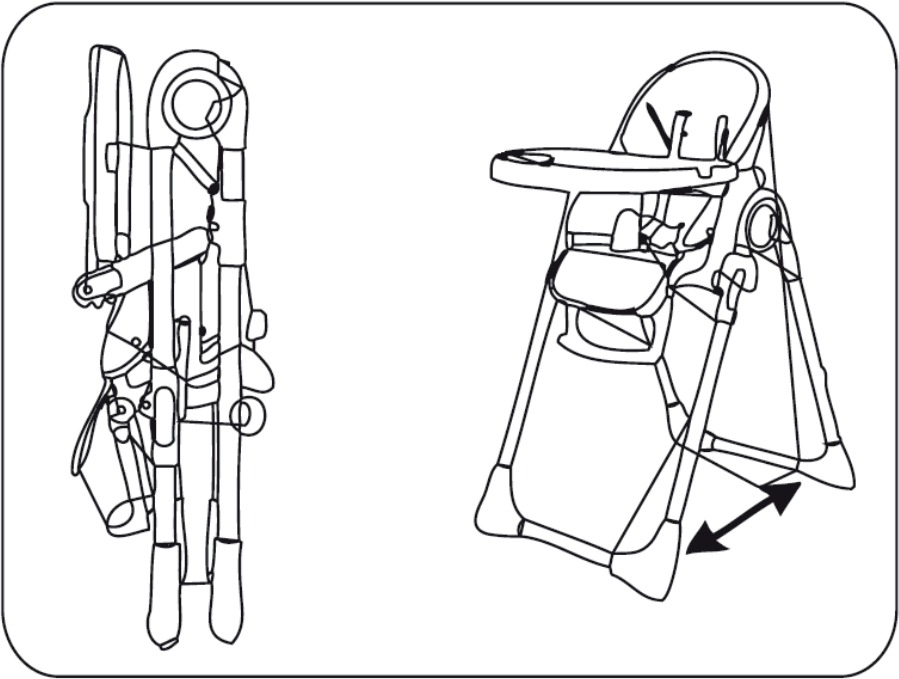

1. הוציאו את הכיסא מהאריזה (טפלו בשקיות בהתאם) החזיקו את הלחצן כוונן גובה המושב, הרימו את המושב כלפי מעלה.
2. לחצו על הלחצן העגול כדי להרחיק את הרגליים ושחררו אותו. ודאו שהרגליים נעולות.
3. לחצו על הלחצן העגול כדי לוודא שהכיסא מקופל לחלוטין.

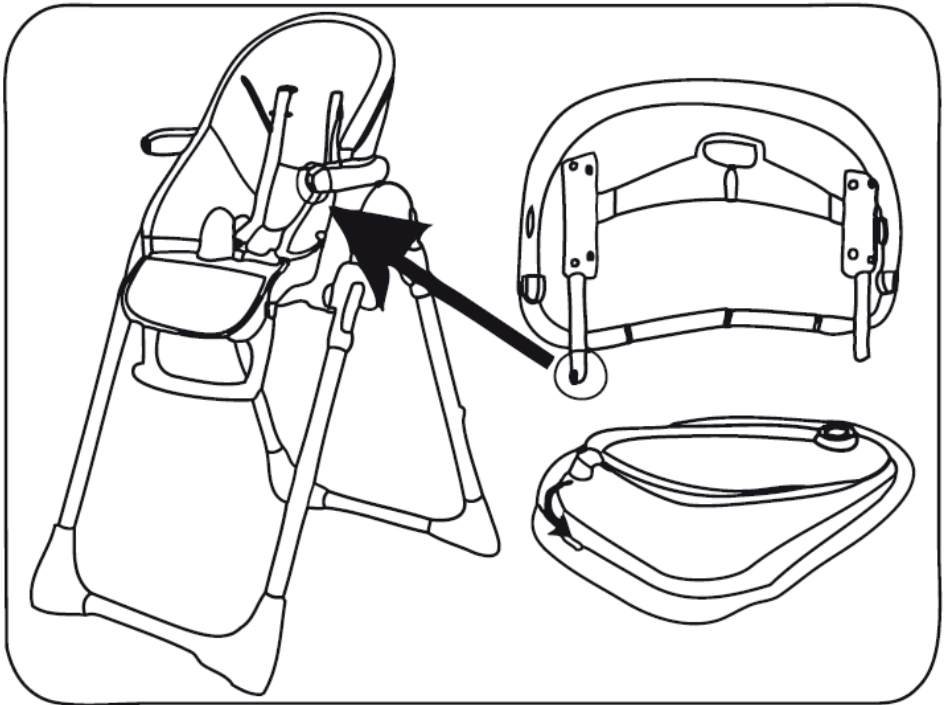

1. משכו את הידית שבחלק התחתון של המגש, בעת ההתקנה הפלטה צריכה להיות מיושרת לחורים שבמשענת היד, ומוכנסת בחלק האחורי, שחררו את הידית, משכו אותה אחורנית כדי לוודא שהמגש מורכב היטב במקומו.
2. משכו את המגש בחלק התחתון של הידית כדי לפרק ולנקות אותו, ולאחר מכן הוציאו את הפלטה מהמגש.
3. משכו את הידית שבחלק התחתון של המגש, כדי להוציא את המגש ממקומו. כאשר תראו נקודה אדומה ניתן לקפל את המגש.
4. לחצו על הלחצן כדי להפוך את המגש, ניתן לסובב את המגש כלפי מטה.
5. בשימוש רגיל בכיסא, זכרו שלא להשאיר את הפלטה כדי למנוע פגיעה בידו של לידיכם. כאשר הכיסא אינו בשימוש, הסירו את הפלטה התלויה על הצינור האחורי.

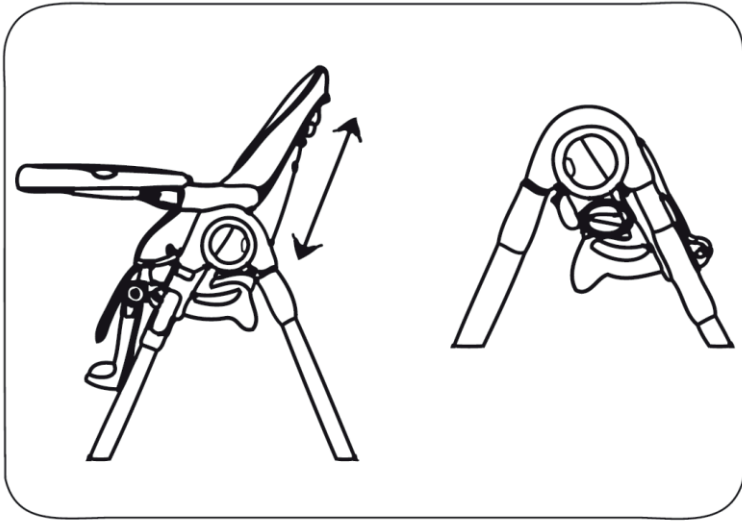

1. לחצו על לחצן כוונות הגובה של הכיסא כדי לכוון אותו לאחד מ-7 גבהים.

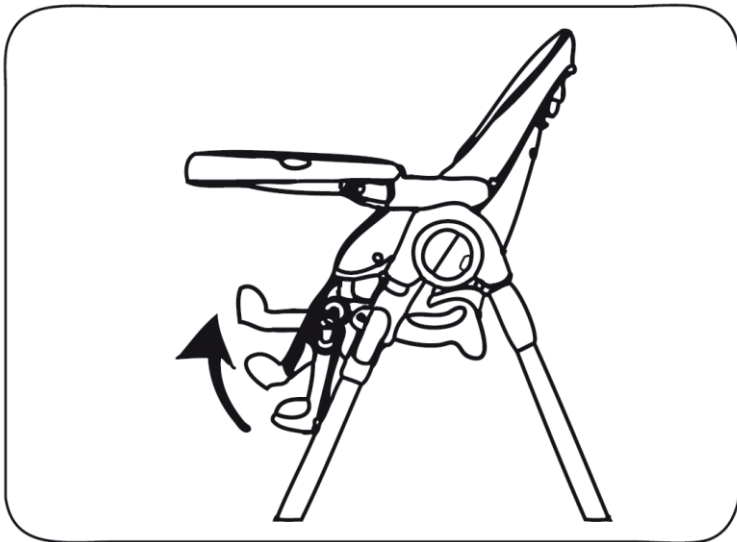

1. החזיקו את הלחצן כדי לכוון את משענת הרגל. תוכלו לכוון את זווית הרגל לשלושה מצבים.
2. לחצו על הלחצן כדי לכוון את משענת הרגל כלפי מעלה או כלפי מטה.



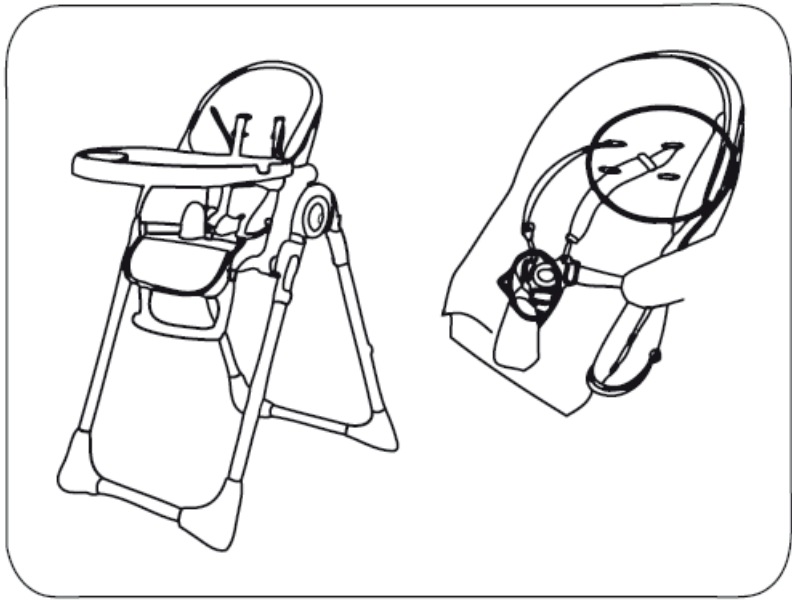

1. בעת השימוש בחגורות כיסא האוכל, חגורות המותן (מגיעות עם חגורות הכתף) נכנסות בקליק לתוך האבזם. כאשר אתם משחררים את החגורות, לחצו על הלחצן האמצעי כדי לשחרר את כל האבזמים בבת אחת.
2. לחגורת הבטיחות בכיסא האוכל יש שני גבהים אפשריים. הסירו את הרצועה שמאחורי הגב כאשר אתם מכוונים את גובהה של רצועת הכתף ומשכו אותה מגב המושב. כאשר אתם מרכיבים את ריפוד המושב, עליכם להשחיל דרכו את רצועות הכתף. הערה: עליכם להשתמש ברצועות הכיסא בכל עת השימוש בכיסא האוכל.

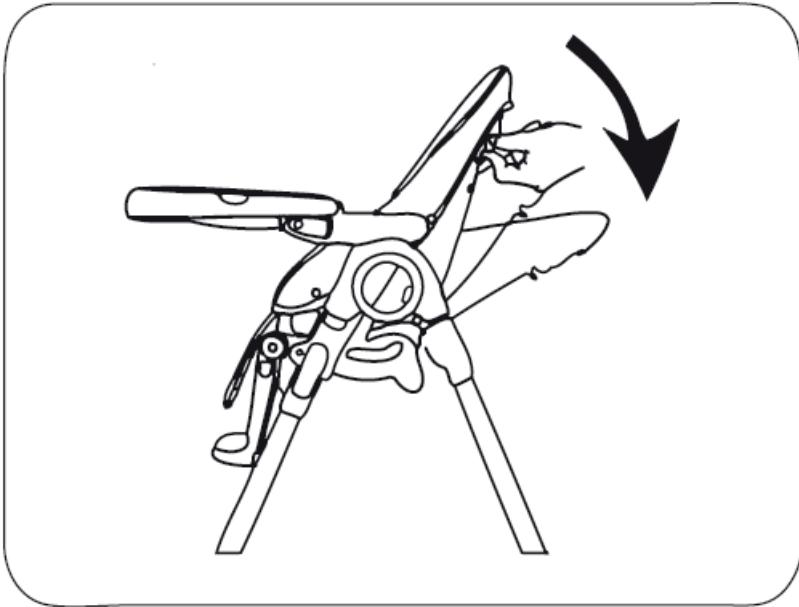

1. לחצו על הידית כדי לכוון את הגובה של גב המושב. תוכלו לכוון את הגובה בהתאם לזווית הרצויה של גב המושב. ניתן לכוון את הגב לחמש זוויות שונות (הערה: השתמשו במצב זקוף רק לתינוקות מעל גיל חצי שנה, השוקלים פחות מ- 20 ק"ג. הכיסא אינו מתאים לשינה ארוכה, מוצר זה אינו מיועד לשמש כמיטה קטנה או עריסה).

מ"מ 120 X 55 X 82 ס"מ	מפרט	כיסא אוכל	תיאור
1	כמות	Q1	מספר פריט
ברזל, PU, PP	חומר	Q1	מספר דגם
EN14988-2006+A1-2012	תקן	10 ק"ג	משקל כולל
6-36 חודשים	לשימוש	8.1 ק"ג	משקל נטו

**mom**  
there is only one.